



СРЕДНО УЧИЛИЩЕ  
ЗА ХУМАНИТАРНИ НАУКИ И ИЗКУСТВА  
"КОНСТАНТИН ПРЕСЛАВСКИ" - ВАРНА

# ПРОФИЛИ

Брой 2, 2020/2021 г.

## ПРОФИЛ „ХУМАНИТАРНИ НАУКИ“ БЪЛГАРСКИ ЕЗИК И ЛИТЕРАТУРА

### Коледа – същността на празника



www.news.bg

Коледа приближава и както всяка година ще извадим украсата и ще празнуваме. Но нека ви разкажа малко повече за този световноизвестен празник...

Малко хора знаят за истинското име на празника, произлизащо от „Меса за Христос“ (и оттам английското „Christ’s Mass“). Чества се в името на раждането на Исус Христос Спасителя на 25 декември. Смята се, че за първи път се празнува през 200 година в Александрия.

У нас Коледа е свързана с подаръци, коледни песни, коледуване, църковни тържества, специални ястия, елхи и гирлянди. И разбира се, Дядо Коледа е най-познатата фигура (повече в Западна Европа), присъстваща в коледната митология. Същност оригиналът му най-вероятно е Свети Никола, който е бил известен с това, че е оставял тайно пари на бедните. Не само у нас обаче се правят големи приготовления преди Коледа. Американците например купуват 37 милиона истински елхи всяка година. В Европа също се почита особено много празникът, като някои страни го отбелязват с типични игри. В Испания написват имената си на листчета и ги слагат в купа под елхата. След това се изтеглят по две листчета и според обичая хората, чиито имена са написани на тях, ще бъдат верни приятели през следващата година.

Коледа трябва да се запази не като светски празник за размяна на подаръци, а като най-светлия християнски, а и български празник. Трябва да ни напомня, че както Христос е слязъл на Земята, за да покаже на хората любовта си и грижата си към тях, така и ние можем да раздаваме обич и добри дела не само един ден, а през цялата година.

Яница Николова - XI<sup>Б</sup> клас

### Студеният изкуствен интелект срещу топлото човешко сърце

Спомняте ли си времената, когато телефоните с шайба и телевизорите с черно-белите екрани бяха на мода? А игрите на двора с неспирация детски смях? Да, беше хубаво по онова време, време с недоразвита технология, даже нямащо представа какво значи изкуствен интелект.

Но годините минаваха, а технологиите започнаха да се развиват и все по-често да навлизат в нашето ежедневие. Появиха се смартфоните, лаптопите и куп други модерни неща. Въпреки че правеха живота ни по-лесен, те го правеха и безсмислен. Но изведнъж смехът се изпари и докато се усетим, ние се бяхме превърнали в роби на точно тези същите модерни технологии или по-точно на изкуствения интелект, който беше навлязъл като една буря и помрачи всички тези спомени, които бяхме запазили в нашите сърца.

Какво спечелихме от това? Спечелихме един скупчен живот. А какво изгубихме?

Продължава на стр. 3

### **Полковник Милко Железов – защитник на варненския бряг**

Всяка година през ноември отбелязваме поредната годишнина от блясавия подвиг на „Дръзки“, успешно торпилрал големия турски крайцер „Хамидие“. И някак в сянка остават заслугите на полковник Милко Железов – първия организатор на бреговата артилерийска защита на морската ни граница.

Милко Железов е роден на 4 ноември 1872 г. във Варна. Завършва гимназия в родния си град с пълно отличие, а след това Военното на Негово Величество училище със специалност „Артилерист“. В периода 1904 - 1906 г. се обучава във Висшата артилерийска школа в Санкт Петербург с две специалности – „Крепостна артилерия“ и „Брегова артилерия“. Тук той изобретява първия в историята на артилерията изчислителен прибор, за което получава от руския император военно отличие.

През 1906 г. в България започва да се изгражда брегова артилерия. Поръчани са две 240-милиметрови оръдия Д-45 с далекобойност до 10.5 километра. Изпълнител на поръчката е френската оръжейна фабрика „Шнайдер – Кръозо“. През май 1909 г. оръдията са докарани с кораби във Варна. По днешния плаж е построена жп линия, по която да бъдат превозени до днешната местност „Почивка“, северно от града, а монтажът им приключва на следващата година. С указ № 2 на цар Фердинанд от януари 1912 г. бреговата артилерия става част от флота, а капитан Милко Железов е неин първи командир. След обявената на 17 септември 1912 г. мобилизация в навечерието на Първата балканска война бреговете артилеристи започват усилена подготовка за бойни действия. Две 100 мм корабни оръдия се монтират на огнева позиция пред днешния природонаучен музей в Морската градина. На 2 октомври 1912 г. в местността „Траката“ се поставят на позиция две 100 мм оръдия, снети от учебния крайцер „Надежда“. Така се приключва с изграждането на първата в нашата военноморска история минно-артилерийска позиция. По време на войната е и „бойното“ кръщение на батареята. На 11 октомври 1912 г. пред Варна се появяват турският крайцер „Меджидие“ и един контраминоносец. Когато те са на 9 700 м. от брега, батареята открива огън. Неприятелят отговаря със същото и се завързва престрелка, завършила с оттегляне на турските кораби, с което опитът на турска ескадра да бомбардира тежко пристанище Варна, е осуетен.

По време на Втората балканска война през 1913 г. Железов отива като доброволец командир на артилерийско отделение и воюва в района на Видин срещу сръбската армия, където получава и първия орден „За храброст“.

В началото на Първата световна война подполковник Железов е командир на бреговата артилерийска група батареи и варненския укрепен пункт. Тогава получава бойна задача – да открие незабавно огън по всеки противников кораб, навлязъл в далекобойността на батареите му. На 14 октомври 1915 г. голямата руска ескадра от 22 бойни кораба и морска авиация от разстояние 15,2 км обстрелват обекти около и в пристанище Варна. Далекобойността на българските батареи, поради грешки в доставката и конструкцията на оръдията, е до 10 км.

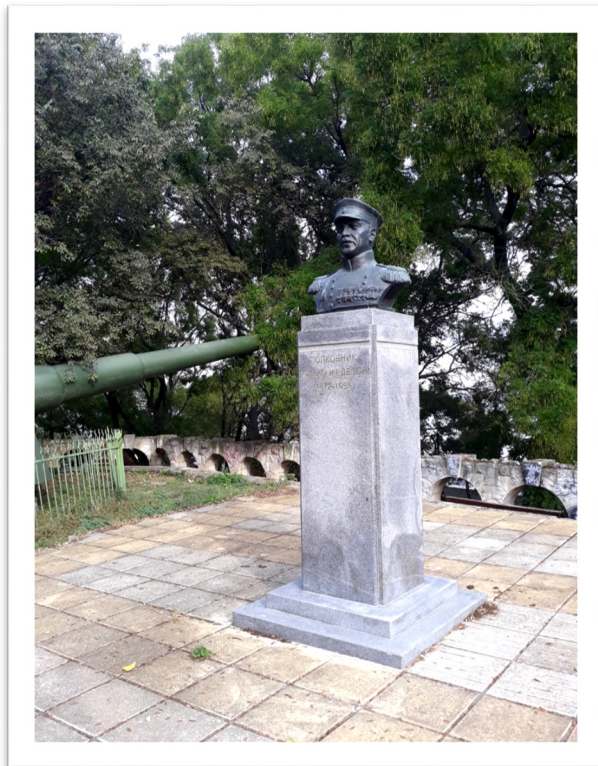

Подполковник Железов няма друг изход, освен да мълчи. Това е изтълкувано като добронамерена проява към руснаците. Железов е снет от длъжност и изпратен като командир на поделение в Пети артилерийски полк край Разград. Скоро подполковникът се включва в битките за Добруджа. Отличава се с героизъм в Тутраканската епопея. Неговото отделение успешно удържа напора на превъзхождащ го противник, като разбива румънски, руски и сръбски части. По време на сражението на командния пункт при Железов е и княз Борис, който е възхитен от уменията му и го представя за орден „За храброст“. В края на войната Железов е повишен в чин полковник и получава третия си орден „За храброст“. Върнат е за командир на бреговата артилерийска група в почти напълно обезоръжен след Ньойския договор флот. Полковник Железов преминава в пенсия през 1921 г. По-късно е съден и екстрадиран от Варна от Народния съд.

На 22 март 2016 г. е открит паметникът на полковник Милко Железов. Предложението за неговото издигане идва от Съюза на офицерите от запаса и от ветераните на Съюза на войниците и е свързано със 100-годишнината от началото на Първата световна война. Паметникът е издигнат съвсем близо до голямото 240-милиметровото брегово оръдие, което през 1918 г. е командвал полковник Железов.

*Катерина Раличкова – учител по история и цивилизация*

## **Студеният изкуствен интелект срещу топлото човешко сърце**



[www.dariknews.bg](http://www.dariknews.bg)

### **От стр. 1**

Изгубихме въображението си и жаждата за нови знания и приключения. Вместо да излезем навън с приятели, ние стоим ден и нощ пред мониторите, правейки едно и също, а именно да играем игри и да си пишем помежду си. Забравихме и как изглеждат книгите. Вместо да седнем да почетем с чаша топъл чай в ръка, се доверяваме на информацията в интернет, която, да си признаем, невинаги е вярна.

Нещото, наречено близост, изчезва. Споделените моменти с близки и приятели стават все по-малко и все по-рядко. Избираме да се затворим в себе си и да разчитаме на устройствата, които нямат чувства, нямат мечти, които ни хипнотизират и ни карат да си мислим, че взирайки се в тях постоянно, ще ни е най-добре. Как ще се почувстваме по-добре, след като сме се оставили да бъдем кукли на конци, заложници на това, което е създадено и разработено от човешка ръка и което влияе на начина ни на живот? Къде изчезна радостта, която се появяваше на лицата ни с една широка усмивка, след като направим ново откритие? Какъв пример ще дадем на поколението след нас, избирайки да се водим по етикета, който ни е лепнала една машина?

Не може да се живее в свят, който не ти позволява да слушаш сърцето си. Трябва да се изправим, да счупим оковите, които са ни дадени от нещото, наречено изкуствен интелект. Нека се измъкнем от този тъжен филм! Нека се научим отново да обичаме и да ценим нашите близки. Да не ги забравяме и пренебрегваме само защото някой е пуснал поредното съобщение или забавен клип в социалните мрежи. Да спрем да слушаме поне за малко какво ни казва разумът. Важното е сърцето какво желае. Да покажем, че не сме от камък и не сме зависими от един монитор или от най-новия модел смартфон. Да напишем нашата история и сами да изградим сценария за нея, без да се влияем от това какво ще си кажат останалите, или от етикета, който ни е даден. Да дадем добър пример на новото поколение след нас и да им покажем, че истинското щастие се крие само в сърцето на човека, когато то е изпълнено с топлина и е разтворено за всички хора на тази земя.

*Цветелина Владимирова - X<sup>A</sup> клас - първо място в направление „Научно съчинение/есе“ в конкурса „Роботите в космоса“, организиран от НАОП „Н. Коперник“ - гр. Варна*



### **Приказката за стария фар**

Имало едно време едно страшно море. Много кораби и лодки изчезнали в него, потопени от бурните му вълни. Нямащо кой да ги упъти към брега... Но се появил човек и той решил да постави знак, който да помага на заблудените моряци...

Построен бил морски фар на нос Галата, накрая на Варненския залив, през далечната 1863 г. Той представлявал бяла каменна кула с наблюдателница. Фарът се виждал на разстояние 12 мили от хоризонта и вярно служил 50 години. Но един ден го обявили за непригоден и на стотина



[www.ref.blog.libvar.bg](http://www.ref.blog.libvar.bg)

метра от него бил построен нов. Фарът просъществувал до 1968 година, когато бил разрушен с цел построяването на ресторант.

За съжаление, стогодишната кула била използвана като склад, а можело да бъде превърната в исторически паметник...

Наследникът ѝ започнал да функционира на 20 декември 1913 година и представлявал 9-метрова бяла цилиндрична кула с наблюдателница. Новият фар бил електрифициран през 1932 година и механизмите му работили с астрономическа точност.

На датата 27 февруари 1998 година обаче се отбелязала разрухата на стария фар, когато поредното свлачище го погребало в морето.

Четири години по-късно на няколко метра встрани бил открит нов фаров комплекс с кула, висока 22 метра и издръжлива на ураганен вятър, а лъчът му се виждал на цели 18 мили в морето.

И до днес стои старият фар и чака да бъде реставриран и превърнат в исторически паметник.

Това е историята на един от най-старите фарове по Черноморското крайбрежие, ориентирал стотици хиляди кораби и рибарски лодки, намерили спасителния път към пристанището.

Както всяка приказка, така и нашата си има край, но той не е толкова щастлив, а малко тъжен.

Свлачищата през годините продължили да се увеличават, а Черноморското крайбрежие било сред най-заstraшените. Голяма част от тях били причинени от човешката дейност, но това не попречило на хората да вършат каквото са си наумили. Те продължили да пренебрегват знаците на природата. Не осъзнавали, че така вредят и на самите себе си, защото скоро свлачищата можело да отнесат техните крайбрежни палати.

И днес понякога „окото“ на стария фар просветва в тъмнината, но не за да освети пътя на корабите, а за да напомни на нас, дошлите отскоро, че нищо не е даденост. От нас зависи дали ще го съхраним за бъдещето, или морето ще го погълне завинаги.

*Изследователски екип: Вероника, Дария,  
Калия, Стелла, Яница – XI<sup>Б</sup> клас*

*Ръководител: Ивелина Николаева – учител по география и икономика*



[www.as-art.org](http://www.as-art.org)

Леарт Докле е български актьор с български и гръцки произход. Роден е в Албания на 9 март 1991 г. Баща му, актьорът и режисьор Зехрудин Докле, е българин от албанската част на областта Гора, а майка му, гръцката певица Клеопатра Докле, е популярна в Албания. През 2013 г. завършва актьорско майсторство за драматичен театър в НАТФИЗ „Кръстю Сарафов“ в класа на проф. Пламен Марков. Освен български език владее още английски, италиански, албански, гръцки и испански. Участва в телевизионните сериали „Под прикритие“, „Стъклен дом“, „Пътят на честта“ и „Братя“, както и във филмите „Код червено“ (2013), „Септември в Шираз“ (2015), „Воевода“ (2016), „Врагове“ (2017).

#### 1. Представете се накратко.

Казвам се Леарт Докле, на 30 години, актьор от Народния театър.

#### 2. Как решихте да се занимавате с актьорско майсторство?

Когато бях малък, гледах страшно много филми и винаги си представях, че работя някоя от професиите на героите от филмите, един ден - алпинист, другия ден - доктор, после - супергерой или друго, и един ден си помислих, че ако стана актьор, ще мога да работя различни професии всеки ден.

#### 3. Завършили сте класа на Пламен Марков. Какво научихте от него?

От моя професор научих адски много, той е страхотен педагог и когато завърших, осъзнах, че влязох в Академията с една празна чанта и след завършването чантата беше пълна, за което съм му много благодарен!

#### 4. Актьор се раждаш или актьор се учиш да станеш?

Мисля, че талантът е нещо, което ние носим и трябва внимателно и отговорно да разкрием, култивираме и развием.

#### 5. Има ли роля, която мечтаете да изиграте?

Нямам специална роля, която бих играл, тъй като ми се иска да бъде предизвикан по всевъможни професионални начини. Но често си представям да изиграя някоя известна историческа личност.

#### 6. Сега гледаме новия сериал „Братя“. Разкажете ни малко за ролята си?

„Братя“ е страхотен проект, в който имах щастието да участвам.

Ролята ми е на Боксьора - човек с много пластове, дълбока емоционалност, която бидейки в средата, в която е попаднал, не може да покаже. Той е улично интелигентен, верен приятел и работник, който в развитието на събитията осъзнава, че това не е най-добрата среда за него, но трябва да играе играта докрай. В него има голяма борба между това, което трябва да се направи, и това, което сърцето му подсказва. Емоционален, импулсивен, с нарастващо чувство за справедливост.

Благодатна роля, която ми позволи да откривам нови неща за себе си и ме предизвика да търся много по-надълбоко в мен самия, за да мога да защитя образа си докрай.

### 7. Откривате ли прилика между Леарт и Боксър?

Да, определено има много неща, които ме свързват с него. Аз също се занимавам с бокс от вече 13 години. Имам високо развито чувство на справедливост. Бил съм често избухлив и нетърпелив, нещо, което съм променил и развил с годините, затова ми беше по-лесно да го разбирам като герой. Благодатното на такива дълги формати е, че имаш възможността да живееш малко или много с персонажа и е неизбежно в това пътешествие да намериш себе си в него, или самият герой да ти даде нещо обратно.

### 8. Кое е най-голямото предизвикателство за един млад актьор в България?

Най-голямото предизвикателство мисля, че е в това да намериш силите и правилните стъпки, които трябва да предприемеш, и действия, които да те съхранят правилно и професионално в професията. Голяма част от професията се състои в правилно чакане. Период, в който постоянно трябва да се развиваш, себеусъвършенстваш и имаш необходимата готовност, за когато твоят момент дойде. Нужна е много дисциплина и фокус, тъй като цял живот сам си си шеф, работодател, служител, съдник, съмишленик, опора и всичко останало...

### 9. Кой е най-ценният урок, който сте получавали досега от живота?

Мога да кажа кой е най-ценният урок до момента, защото мисля, че човек се учи, докато е жив... И ми се иска още много да уча. Урокът, от който още продължавам да се уча, е една мисъл на Аристотел: „Човек сам е творец на своето щастие”. Всичко е в нашите ръце и дали вярваме, че нещо ще стане, или вярваме, че нещо няма как да стане - и в двата случая ще сме прави. Въпросът е в какво ще решим да повярваме. Позитивната добра мисъл и труд, вярата, че всичко е възможно, стига да си помечтаем смело,

винаги ще ни водят напред, ще ни дават сили да покорим всички върхове, към които се стремим.

### 10. Наближават коледните празници. Как ще ги прекарате, спазвате ли семейни традиции?

Обожавам Коледа. Това е най-прекрасният момент от годината за мен. Обичам коледните традиции. Това е момент, в който с голямото ми семейство се събираме и прекарваме времето си заедно и уютно. Обичам да гледам стари любими филми с близките ми хора, да си готвим, смеем, приказваме и радваме един на друг.

### 11. Кой е най-хубавият подарък, който сте получавали за Коледа?

Най-хубавият подарък... Миналата Коледа моята майка имаше юбилей, направихме ѝ уникално парти изненада... Нейната радост и усмивка в този ден ще бъдат завинаги с мен.

### 12. Пожелайте нещо на нашите читатели.

Благодаря ти, драги читателю, за вниманието и споделеното време с мен. Желая ти смелост и щастие във всяка една твоя предстояща крачка. Весели празници!

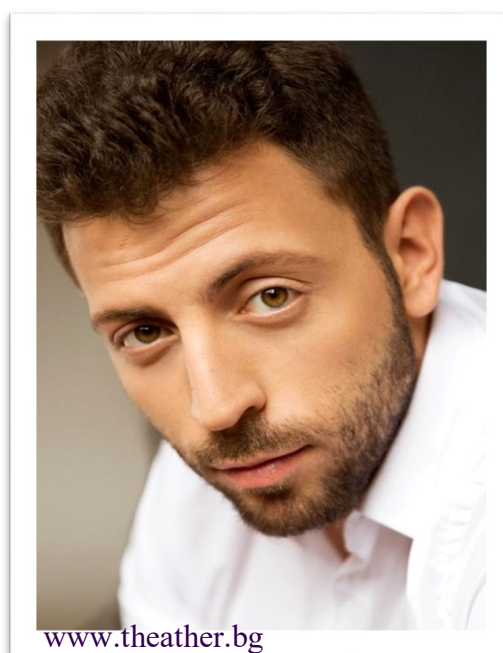

[www.theather.bg](http://www.theather.bg)



Седемте разлики от брой 1

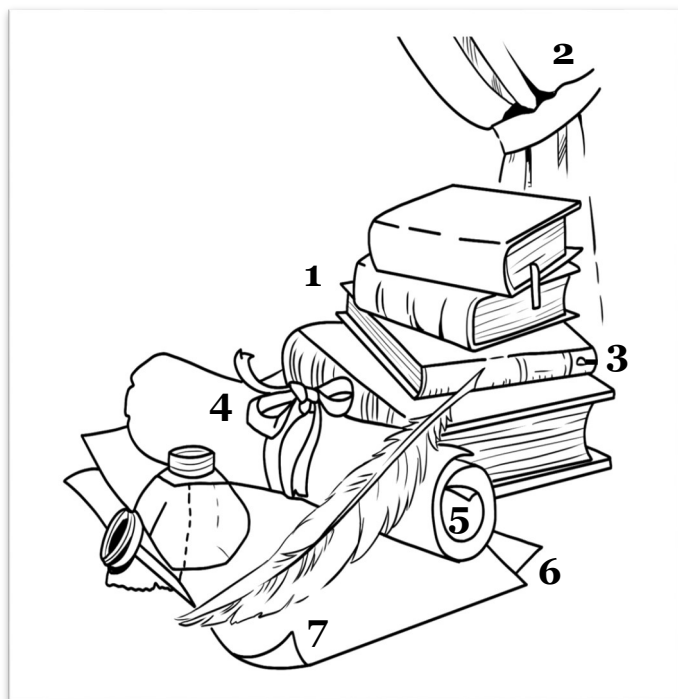

Илюстрации: Петър Цветков - XI<sup>и</sup> клас

Отговорите на главоблъсканицата от брой 1

Имената на известните философи, които са разположени хоризонтално, вертикално и по диагонал, в прав и в обратен ред: Сократ, Аристотел, Епикур, Имануел Кант, Тома Аквински, Теодор Адорно, Лудвиг Витгенщайн, Волтер, Рене Декарт, Евклид, Питагор, Блез Паскал, Жан Пол Сартр, Телтулиан, Талес, Хераклит, Марк Тулий Цицерон

Т	Р	К	Н	Й	А	Щ	Н	Е	Г	Т	И	В	Г	И	В	Д	У	Л
И	Е	О	Е	Т	С	А	Л	О	Р	А	К	У	Б	М	У	И	Г	А
Л	Н	Р	О	Г	А	Т	И	П	Б	З	С	Е	Х	А	Й	А	О	К
К	Е	Т	Т	Р	Б	Л	Б	Ч	А	Л	Н	А	И	Н	Е	О	П	С
А	Д	Р	Е	У	Н	Х	Е	Л	У	Р	И	М	Е	У	Б	М	Б	А
Р	Е	А	О	К	Л	Й	Ж	С	И	Х	В	В	Б	Е	О	Н	С	П
Е	К	С	Д	И	П	И	Д	Н	Ж	Д	К	А	Ж	Л	Г	И	Р	З
Х	А	Л	О	П	У	Т	А	Е	Ф	Л	А	Л	Е	К	А	Й	Е	Е
А	Р	О	Р	Е	Д	Л	Р	Н	И	М	А	З	И	А	И	В	П	Л
Н	Т	П	А	Н	Ъ	Е	Г	Д	В	А	М	Р	Б	Н	Ф	О	С	Б
К	Е	Н	Д	Ъ	З	Т	Е	Л	Е	М	О	И	О	Т	П	Л	Я	Е
А	Ц	А	О	Д	А	Р	И	С	Т	О	Т	Е	Л	К	Е	Т	Л	С
С	Я	Ж	Р	Е	С	Д	Н	Е	А	Ч	Д	Б	Н	И	Д	Е	Р	Б
И	В	Ц	Н	О	Р	Е	Ц	И	Ц	Й	И	Л	У	Т	К	Р	А	М
А	М	С	О	К	Р	А	Т	Х	Н	А	К	Е	О	З	Х	Е	К	А

Съставител: Теодора Рангелова - XI<sup>в</sup> клас

Открийте седемте разлики

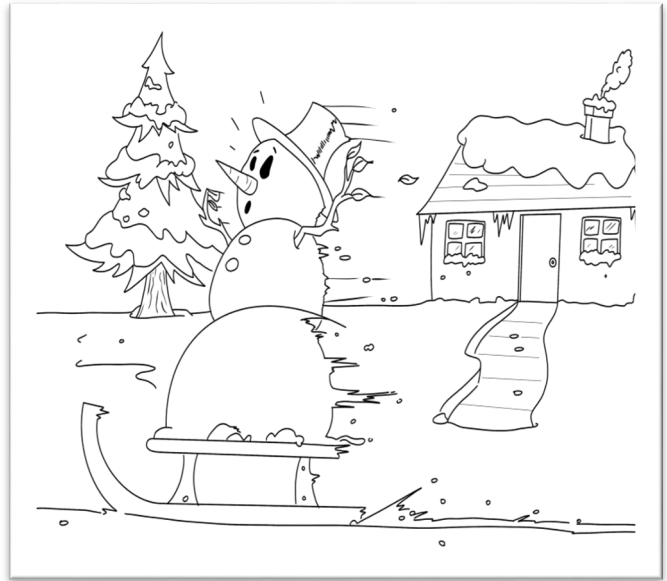

Илюстрации: Петър Цветков - XI<sup>И</sup> клас

Главоблъсканица

Открийте математическите термини, които са разположени хоризонтално, вертикално и по диагонал, в прав и в обратен ред: дробна черта, степен, процент, функция, уравнение, еквивалентност, безкрайност, скоба, промил, константа, променлива, дискриминанта, корен, плюс, минус, интеграл, умножение, деление.

Д	А	А	Т	Н	А	Н	И	М	И	Р	К	С	И	Д	О	П	У	И
Б	О	Т	Н	И	Ц	Р	А	Б	Е	З	К	Р	А	И	Н	О	С	Т
И	С	И	Е	И	Н	Е	Ж	О	Н	М	У	О	Д	И	С	Е	У	С
А	Ф	Х	Е	Р	Х	Е	Т	О	С	Е	Д	С	У	С	М	Ж	Т	О
П	Р	О	М	Е	Н	Л	И	В	А	И	А	Е	У	О	Ю	И	В	Н
Е	П	Р	Е	Р	Т	Е	Н	Ж	И	Т	В	И	Л	Н	Е	Л	А	Т
О	М	Л	Т	Е	Л	О	Р	К	Ф	Е	Н	Ж	К	Е	И	У	П	Н
Л	Е	И	Н	Е	Н	В	А	Р	У	П	И	А	И	О	Н	М	Д	Е
С	И	М	Е	М	Е	К	А	Р	Н	А	М	В	Т	Ж	Л	И	О	Л
О	К	О	Х	А	Р	И	Л	О	К	Д	Е	С	О	С	К	О	Е	А
Е	Д	Р	С	М	О	П	Р	О	Ц	Е	Н	Т	Н	Е	Н	М	Б	В
Л	Ф	П	О	И	К	П	Р	Т	И	Ч	Л	Е	Ч	Ц	У	О	У	И
О	У	И	Т	К	О	Н	И	Е	Я	Н	Е	П	А	Е	К	Л	К	В
И	И	Н	Т	Е	Г	Р	А	Л	О	Ж	Ф	Е	О	С	Е	А	М	К
Т	Р	П	О	Н	Е	А	Т	Р	Е	Ч	А	Н	Б	О	Р	Д	Ч	Е

Съставител: Теодора Рангелова - XI<sup>Б</sup> клас

Редактори на броя: Радостина Иванова, Дарена Маринова, Вероника Окова, Дария Великова, Джулия Неделчева, Калия Окова, Мира Георгиева, Петър Цветков, Стелла-Георгина Калчева, Теодора Рангелова, Яница Николова

